



Cámara
de Limpieza por
Densidad para Cereales
CLDZ-2/CF

ZACCARIA

CLDZ-2/CF

Cámara de Limpieza por Densidad para Cereales CLDZ-2/CF

La Cámara de Limpieza por Densidad para Cereales Circuito Cerrado, modelo CLDZ-2/CF, ha sido desarrollada para atender un mercado cada vez más exigente por equipos compactos y de mayor capacidad productiva.

Este equipo tiene la finalidad de sacar las cáscaras y demás impurezas con menor densidad de los productos granulares, tales como: arroz, trigo, centeno, cebada, maíz, frijoles, etc.

Por tratarse de un sistema de Circuito Cerrado (CF), las impurezas son extraídas de su interior con alta eficiencia y rechazadas sin contaminar el ambiente, atendiendo los más rigurosos patrones de calidad e higiene.

Modelo:

CLDZ-2/CF

Potencia / polos:

Alimentación:

0,75 kW / VI

1 cv / VI

Ventiladores:

2 x 2,2 kw / II

2 x 3,0 cv / II

Capacidad: Entrada de arroz en cáscara (kg/h):

6000 hasta 12000

Capacidad: Entrada de arroz elaborado (kg/h):

12000 hasta 18000

Capacidad: Entrada de frijoles (kg/h):

hasta 12000

Capacidad: Entrada de maíz (kg/h):

hasta 12000

Peso aproximado empaquetado (kg):

670

Volumen aproximado empaquetado (m³):

8

CARACTERÍSTICAS

- Estructura tipo monobloque garantizando una mayor levedad y rigidez;
- Repuestos (farras y rodamientos) tipo comercial, fácilmente encontradas en el mercado;
- Alimentación a través de sistema vibratorio mecánico, lo cual garantiza una distribución uniforme;
- Válvula de doble ajuste en el canal de aspiración;
- Extracción de las impurezas a través de sin fin transportador.
- Doble ventilador axial garantiza uniformidad en el flujo de aire;
- Salida derecha o izquierda a través de sin fin transportador opcional;
- Con su sistema de circuito cerrado, dispensa el uso de elementos auxiliares tales como ciclones o filtros.

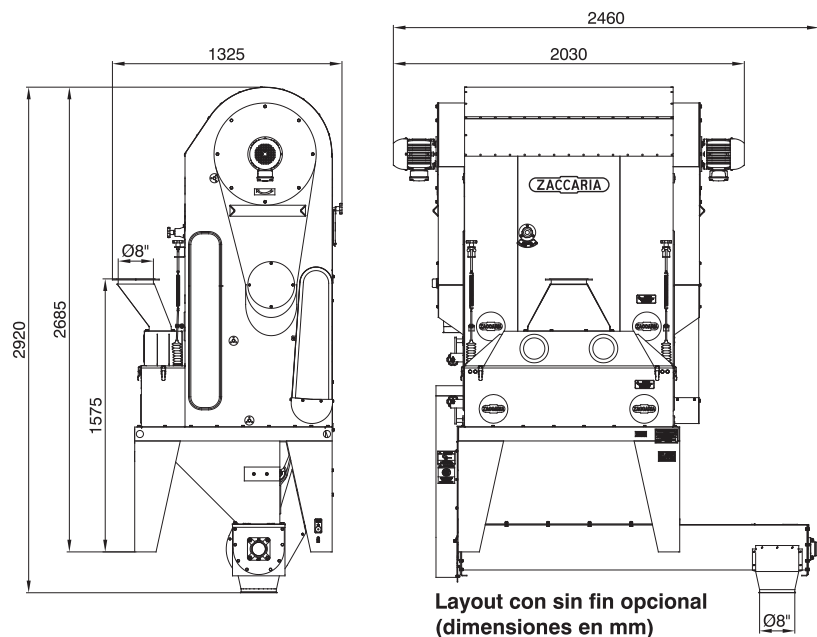

ZACCARIA

EXPERIENCIA QUE HACE LA DIFERENCIA

INDÚSTRIAS MACHINA ZACCARIA S/A

Rua Laranjal, 180

CEP: 13484-016 - Limeira - SP - Brasil

Fono: (55.19) 3404 5725 - Fax: (55.19) 3404 5720

www.zaccaria.com.br
comex@zaccaria.com.br

CE

Obs.: - Proveído originalmente con motores.
- Capacidad de producción para otros cereales y leguminosas bajo consulta.

- La humedad del arroz sugerida para el rendimiento máximo es de 12 a 13% (B. U.).
- Producción en kg/h, basada en pruebas con arroz largo y fino.

Indústrias Machina Zaccaria S/A se reserva el derecho de alterar las informaciones contenidas en este catálogo, color del equipo e sus detalles, sin previo aviso.